



**⦿ Aufbau mit zahlreichen Basis-Varianten:**  
 Der TB 220, der zu den meistverkauften Ruthmann-Modellen zählt, eignet sich für viele Transporter-Chassis.

**⦿ Premiere in Paris:**  
 Zur Intermat will Ruthmann erstmals den neuen T 470 einer breiteren Öffentlichkeit zeigen.

## HÖHENZUGANGSTECHNIK **Weltpremiere an der Seine**

Pünktlich zur Intermat Ende April will Ruthmann auf seinem Stand im Freigelände Kunden und Interessenten die neueste Entwicklung im Bereich Arbeitsbühnen zeigen: den neuen Steiger T 470.

**D**as Besondere an dieser Lkw-Hubarbeitsbühne sind ihre nach Ruthmann-Angaben „revolutionären“ Leistungsdaten von 47 m Arbeitshöhe und 32 m Reichweite auf Basis eines Zwei-Achs-Chassis mit 18 t zul. GG sowie einer Fahrzeuggesamtlänge von nur 10,50 m. Erreicht werden die genannten Leistungsdaten des T 470 durch die neue Innova-Rundprofil-Auslegertechnik. Die Vorteile liegen nach Aussage der Münsterländer auf der Hand: Rundprofil-Teleskopausleger mit hoher Beulsteifigkeit, großflächige Gleiter für eine stabile und lauf ruhige Teleskopführung sowie ein leichtes und gleichzeitig leistungsfähiges Auslegersystem durch optimierte Stahlblechdicken.

### Von der Messe zum Vermieter

Ausgerüstet mit dem, am Ende des Auslegersystems befindlichen, beweglichen „Rüssels“ genannten Korbarm, sowie dem um 2x 90° drehbaren und von 2,30 auf 3,60 m austeleskopierbaren Arbeitskorb, können mit dem T 470

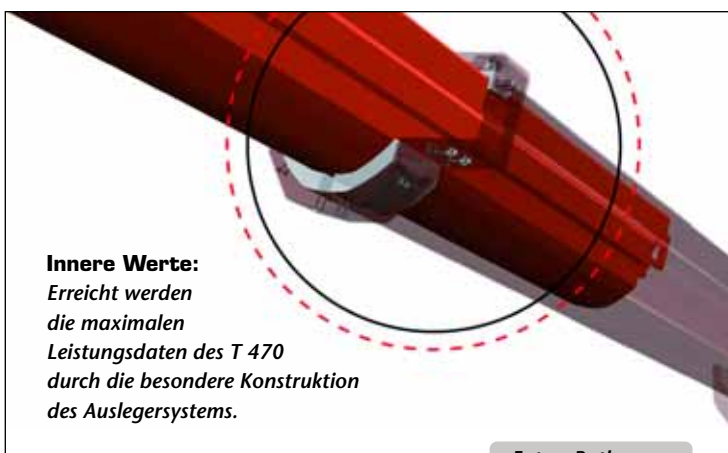

**Innere Werte:**  
 Erreicht werden die maximalen Leistungsdaten des T 470 durch die besondere Konstruktion des Auslegersystems.

Fotos: Ruthmann