

Diesel- als auch der Treibgasvariante zum Einsatz kommen. Verstellpumpe und Radmotoren kommen von Bosch Rexroth. Die Systemsteuerung erfolgt über eine von Jungheinrich selbst entwickelte Software.

Ebenfalls Premiere auf der CeMAT feiert der Elektro-Kommissionier-/Drei-Seiten-Stapler EKX513-515. Der EKX 513-515 besitzt eine Tragkraft von bis zu 1500 kg. Das Gerät erreicht Hubhöhen von mehr als 15 m und steht dank seiner 80-V-Drehstromtechnik für Leistungsfähigkeit im High-End-Bereich des Schmalganglagers. Der Jungheinrich-Baukasten mit seiner Vielzahl an Konfigurationsmöglichkeiten erlaubt es, den Kombistapler bereits in der Konzeptionsphase nahezu jedem Kundenbedürfnis anzupassen.

Genauso neu am Markt ist der Elektro-Deichselhubwagen ERE 225

mit fester Standplattform. Das robuste Fahrzeug wurde insbesondere für das schnelle und effiziente Be- und Entladen von Lkw sowie den Transport großer Lasten über längere Strecken entwickelt. Der ERE 225 bringt es auf Spitzengeschwindigkeiten von bis zu 12,5 km/h (mit Last bis zu 9,5 km/h) und kann Lasten von 2500 kg transportieren.

Das Geschäftsfeld Logistik-Systeme wurde in den letzten Jahren kontinuierlich ausgebaut. Der Fokus liegt auf maßgeschneiderten Lösungen. Jungheinrich steht seinen Kunden von der ersten Beratung über Planung, Projektierung und Systemintegration bis zum Service im laufenden Betrieb zur Seite. Alle Facetten dieses Geschäftsfeldes werden den CeMAT-Besuchern während der Messe in Hannover praxisnah präsentiert.

Emissionsvorschriften der kommenden Jahre erfüllt. Das Herzstück dieser Reihe, die in sechs Modellen mit einer Hebekapazität von 1,5 bis 3,2 t in Diesel- und in Treibgasausführung lieferbar ist, bilden die von Nissan exklusiv entwickelten Motoren. Die neuen Drei-Wege-Katalysatoren bei den Treibgasausführungen wandeln bis zu 99 Prozent der Schadstoffe um. Ein weiteres Highlight stellt die neue GX-Serie dar. Der Verbrenner für schwere Lasten bietet ein robustes und widerstandsfähiges Design, eine leichte Wartung und besonders für den Fahrer einige Verbesserungen wie zum Beispiel die breite Trittstufe für einen leichten Aufstieg, einen großen Fußraum sowie eine elektrohydraulische Fingertip-Steuerung. Neben der besonderen Kraftstoff-Effizienz bietet die GX-Serie ein Sicherheitspaket, dessen Herzstück das Nissan-Risk-Reduction-System ist, das in allen neu auf den Markt kommenden Staplern von Nissan zum Einsatz kommt. Seit 1979 ist Fendt Generalimporteur für Nissan Forklift Europe in Deutschland und verfügt über umfassende Erfahrungen bei Neufahrzeugen und damit zusammenhängenden Serviceleistungen, ebenso wie bei der Lagerhaltung und Disposition von Neumaschinen, Ersatzteilen, Komponenten und Zubehör sowie der endkundenbezogenen individuellen Staplerausstattung.

ELMEC

Krane – Hebezeuge Inspektion – Wartung Reparatur – Ersatzteile



VETTER Fördertechnik

Säulen- und Wandschwenkkrane
Portalkransysteme

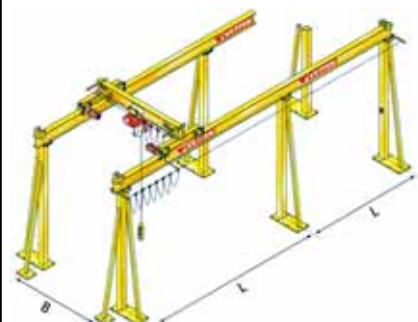

YALE Industrial Products

Handhebezeuge
Tigrip® Lastaufnahmemittel
Hydraulische Werkzeuge



Katernberger Straße 107

D-45327 Essen

www.elmec-gmbh.de

Tel: (02 01) 28 99-557

Fax: (02 01) 28 99-664